



Система имплантатов Astra Tech Implant System®

Руководство и каталог продукции

## Процедуры ремонта

Удаление и извлечение фрагмента винта,  
абатмента и имплантата



# Система имплантатов Astra Tech Implant System®

## СОДЕРЖАНИЕ

<b>Введение</b> .....	5
<b>Удаление/извлечение на уровне имплантатов</b>	
Технологический процесс: поломка винта абатмента в имплантате .....	6
ШАГ 1: использование вилки фрагментарной (Fragment Fork) и очистителя резьбы (Thread Cleaner) .....	8
ШАГ 2: использование фрагментарного сверла (Fragment Drill), вилки фрагментарной (Fragment Fork) и очистителя резьбы (Thread Cleaner) .....	10
ШАГ 3: использование фрагментарного сверла (Fragment Drill), винтового экстрактора (Screw Extractor) и очистителя резьбы (Thread Cleaner) .....	12
ШАГ 4: удаление имплантата дентального OsseoSpeed EV (OsseoSpeed EV) .....	14
ШАГ 4: удаление имплантата дентального OsseoSpeed TX (OsseoSpeed TX) .....	15
<b>Удаление/извлечение на уровне абатментов</b>	
Технологический процесс: поломка винта мостовидного протеза в абатменте .....	16
ШАГ 1: использование вилки фрагментарной (Fragment Fork) и очистителя резьбы (Thread Cleaner) .....	18
ШАГ 2: использование фрагментарного сверла (Fragment Drill), вилки фрагментарной (Fragment Fork) и очистителя резьбы (Thread Cleaner) .....	20
ШАГ 3: удаление абатмента Уни EV (Uni Abutment EV) .....	22
Удаление неповрежденных абатментов с бороздками для удаления .....	23
Удаление неповрежденных абатментов без бороздок для удаления .....	24
<b>Удаление/извлечение</b>	
Извлечение поврежденного абатмента .....	25
Извлечение поврежденного имплантата .....	26
<b>Динамометрический ключ: обращение</b> .....	27
<b>Очистка и стерилизация</b> .....	28
<b>Каталог продукции</b> .....	29
Таблица совместимости .....	30
Указатель .....	36

Данное руководство предназначено для врачей, прошедших хотя бы базовое ортопедическое и стационарное обучение дентальной имплантации. Врачи должны постоянно повышать квалификацию и быть в курсе последних тенденций и методов лечения в сфере дентальной имплантологии.

Данные изделия могут быть не согласованы с регулирующими органами / продаваться / иметь лицензии не на всех рынках. За информацией о текущем ассортименте и наличии изделий обращайтесь в местное представительство компании Dentsply Sirona.

Для улучшения читаемости документа компания Dentsply Sirona не использует символы ® и ™ в основном тексте. Тем не менее компания Dentsply Sirona не отказывается от своих прав на товарные знаки, и данный документ не может быть истолкован иначе.

Иллюстрации изделий приведены не в масштабе.

## Введение

Иногда абатменты, имплантаты или винты по разным причинам приходится удалять и (или) заменять. Система Astra Tech Implant System предлагает широкий выбор абатментов для использования в различных клинических ситуациях. При условии, что винт абатмента не поврежден, абатменты с цементной фиксацией в большинстве случаев несложно удалить при помощи шестигранной отвертки.

Данное руководство относится к продукции из ассортимента OsseoSpeed TX и OsseoSpeed EV.



## Общая информация

В данном руководстве содержатся иллюстрации и подробные инструкции по удалению, извлечению и ремонту компонентов.

Учтите следующие моменты:

- Необходимо проявить терпение, выделить достаточно времени и тщательно распланировать визит.
- Следует рассмотреть вопрос использования бинокляров.
- Необходимо тщательно обдумать возможные причины случившегося.

Данное руководство разделено на два технологических процесса: удаление/извлечение на уровне имплантатов и удаление/извлечение на уровне абатментов. В каждом технологическом процессе описаны пошаговые процедуры. Следующие процедуры расположены в порядке увеличения воздействия на компоненты и окружающие ткани.



Удаление/извлечение  
на уровне имплантатов



Удаление/извлечение  
на уровне абатментов



**Примечание.** Изделия и инструменты для процедур ремонта поставляются нестерильными. Перед использованием изделия и инструменты следует подвергнуть очистке и стерилизации. Большинство изделий предназначено для одноразового использования; подробную информацию о том, какие изделия предназначены для одноразового использования, а какие нет, см. в разделе каталога продукции.

## Технологический процесс: поломка винта абатмента в имплантате

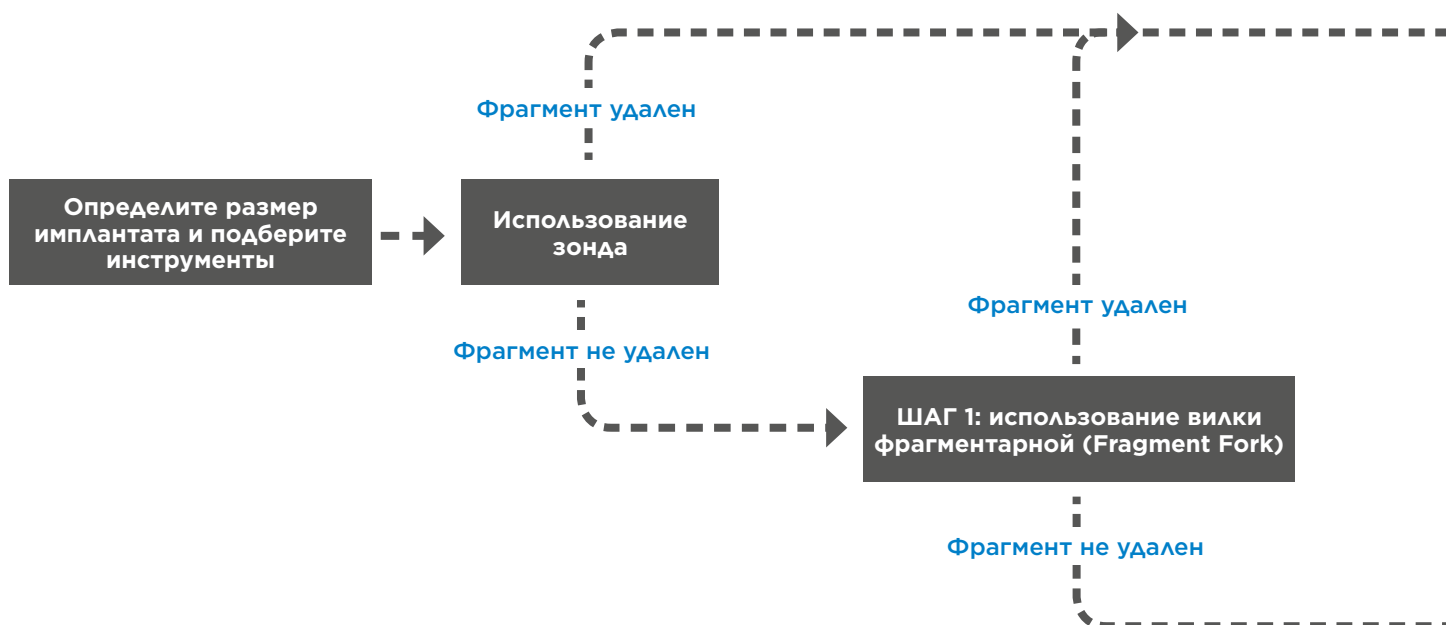

имплантате

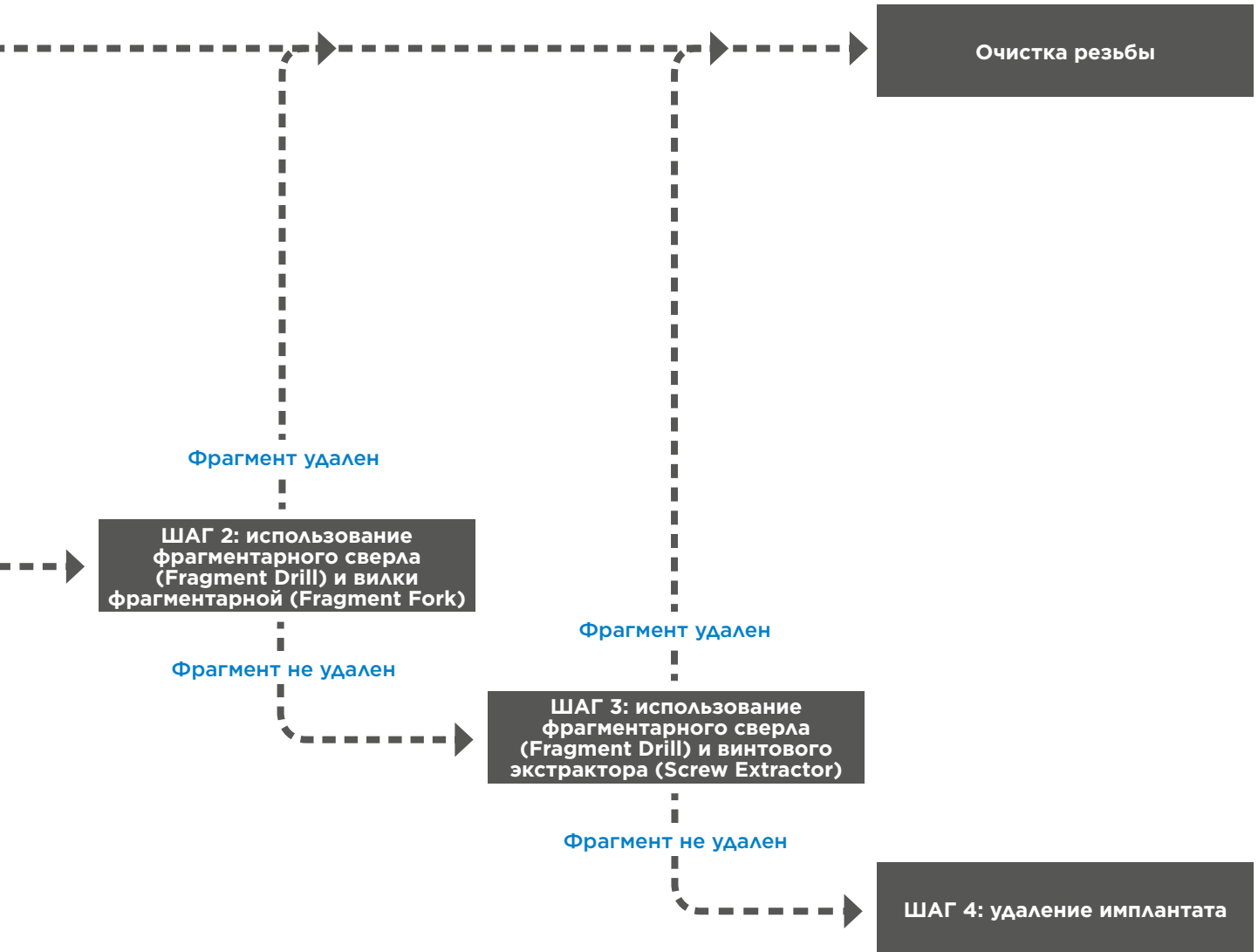

## Поломка винта абатмента в имплантате

Поломки винта случаются в имплантатах из-за неблагоприятной нагрузки и внешних сил. Оставшиеся фрагменты винта можно извлечь при помощи вилок фрагментарных (Fragment Fork). Вилку фрагментарную (Fragment Fork) следует использовать против часовой стрелки. При использовании фрагментарной вилки резьба имплантата часто остается неповрежденной.

Ниже приведены пошаговые процедуры извлечения фрагмента винта абатмента из имплантата дентального OsseoSpeed EV 3.6 (OsseoSpeed EV 3.6).

Определите размер имплантата и используйте соответствующие инструменты (см. таблицу совместимости на стр. 29).

Для начала оцените подвижность фрагмента при помощи острого зонда и попытайтесь удалить фрагмент винта из имплантата, повернув фрагмент винта против часовой стрелки.



### ШАГ 1



#### Присоединение и регулировка

- Присоедините, отрегулируйте и как следует закрепите рукоятку для направляющего цилиндра (Guiding Cylinder Handle) на шаровом шарнире цилиндра направляющего EV (Guiding Cylinder EV).

#### Вставка

- Вставьте направляющий цилиндр в имплантат и крепко его держите.
- В течение всей процедуры цилиндр должен быть параллелен вертикальной оси имплантата.

#### Присоединение вилки фрагментарной (Fragment Fork)

- Присоедините вилку фрагментарную (Fragment Fork) к рукоятке EV ортопедической (Restorative Driver Handle EV).



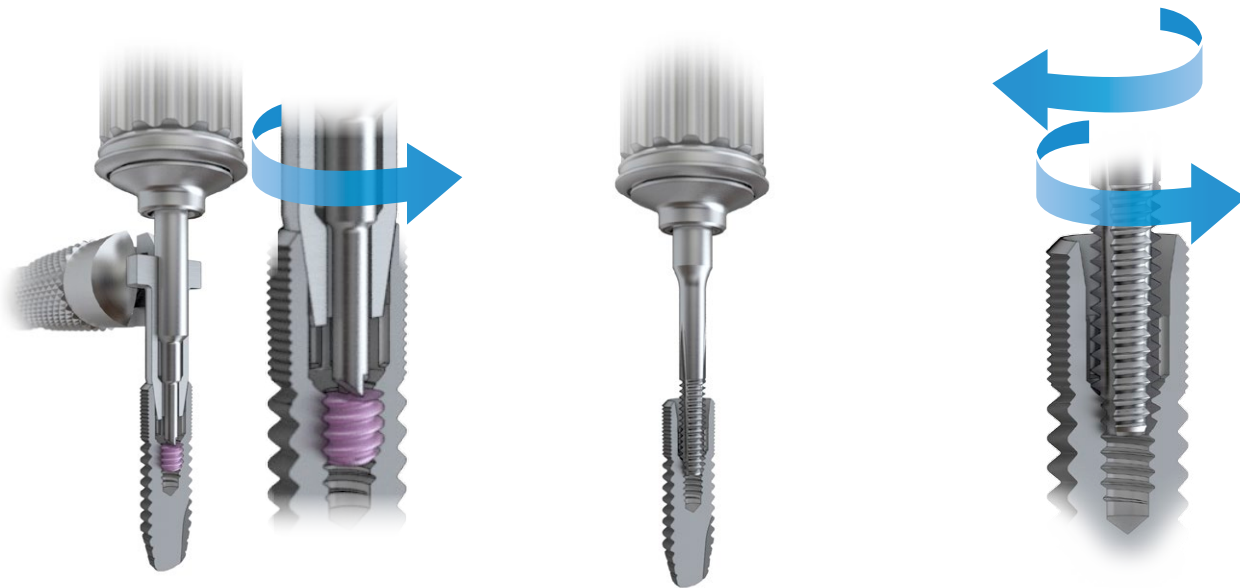

### Использование вилки фрагментарной (Fragment Fork)

- Вручную поверните вилку фрагментарную (Fragment Fork) против часовой стрелки, нажимая на фрагмент винта через цилиндр направляющий (Guiding Cylinder).
- Ослабив фрагмент, продолжайте его откручивать.
- Уберите направляющую и извлеките фрагмент пинцетом или аналогичным инструментом.

**Примечание.** Если удалить фрагмент не удастся, переходите к шагу 2 с использованием фрагментарного сверла (Fragment Drill).

### Присоединение очистителя резьбы (Thread Cleaner)

- Присоедините подходящий очиститель резьбы (Thread Cleaner) к рукоятке EV ортопедической (Restorative Driver Handle EV).
- Осторожно вставьте очиститель резьбы (Thread Cleaner) в имплантат вручную и убедитесь, что он правильно зацепился в резьбе.

### Очистка резьбы

- Очистите всю резьбу при помощи очистителя резьбы (Thread Cleaner). Поворачивайте очиститель резьбы (Thread Cleaner) с перерывами, на половину оборота и назад, чтобы вычистить из резьбы возможные фрагменты.

## Поломка винта абатмента в имплантате

Просверлите при помощи фрагментарного сверла (Fragment Drill) выемку в фрагменте винта для вилки фрагментарной (Fragment Fork).



### ШАГ 2

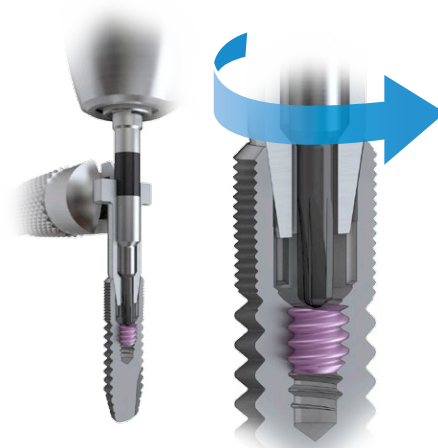
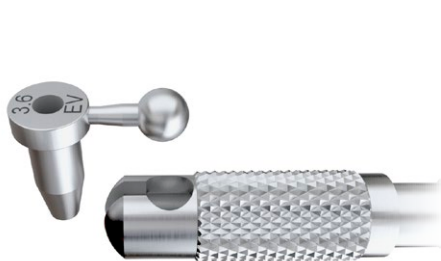

#### Присоединение и регулировка

- Присоедините, отрегулируйте и как следует закрепите рукоятку для направляющего цилиндра (Guiding Cylinder Handle) на шаровом шарнире цилиндра направляющего EV (Guiding Cylinder EV).

#### Вставка

- Вставьте цилиндр направляющий (Guiding Cylinder) в имплантат и крепко его держите.
- В течение всей процедуры цилиндр должен быть параллелен вертикальной оси имплантата.

#### Присоединение фрагментарного сверла (Fragment Drill)

- Присоедините фрагментарное сверло (Fragment Drill) к угловому наконечнику (угловой наконечник 20:1).
- **Сверлите против часовой стрелки** фрагментарным сверлом (Fragment Drill) через цилиндр направляющий (Guiding Cylinder) при помощи **оборудования для сверления, настроенного на 1500 об./мин.**
- Выемка должна быть расположена в центре фрагмента винта.
- Сверлите с перерывами, в промежутках вычищайте возможные фрагменты.
- Осторожно просверлите небольшую полость (выемку) в фрагменте винта.

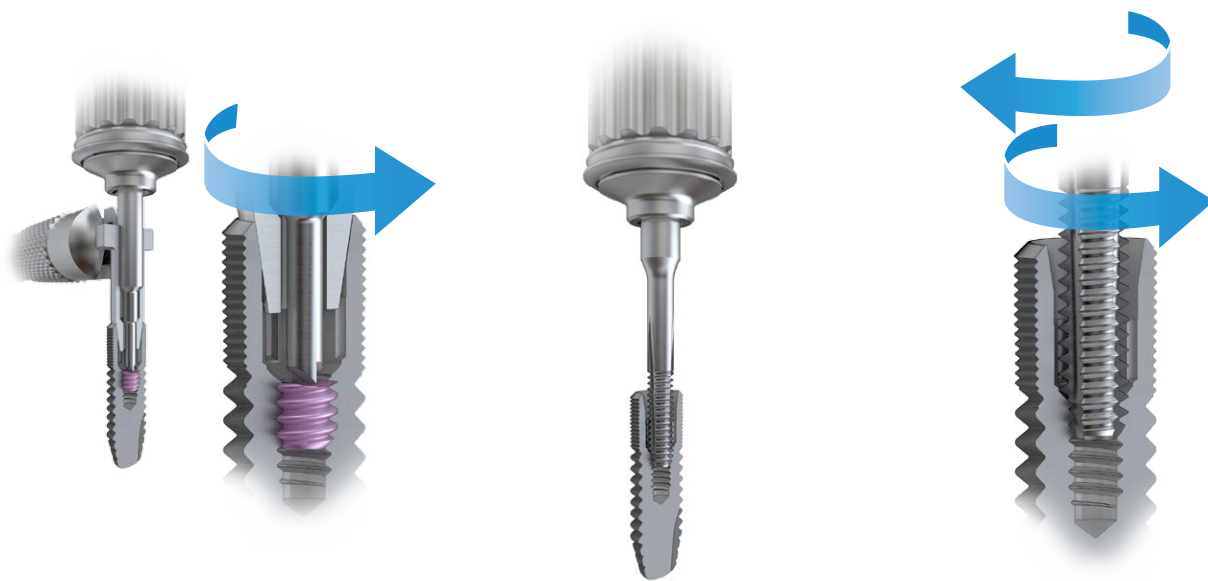

### Вилка фрагментарная (Fragment Fork)

- Присоедините вилку фрагментарную (Fragment Fork) к рукоятке EV ортопедической (Restorative Driver Handle EV).
- Вручную поверните вилку фрагментарную (Fragment Fork) против часовой стрелки, нажимая на фрагмент винта через цилиндр направляющий (Guiding Cylinder).
- Ослабив фрагмент, продолжайте его откручивать.
- Уберите направляющую и извлеките фрагмент пинцетом или аналогичным инструментом.

**Примечание.** Если удалить фрагмент не удастся, переходите к шагу 3 с использованием винтового экстрактора (Screw Extractor).

### Присоединение очистителя резьбы (Thread Cleaner)

- Присоедините подходящий очиститель резьбы (Thread Cleaner) к рукоятке EV ортопедической (Restorative Driver Handle EV).
- Осторожно вставьте очиститель резьбы (Thread Cleaner) в имплантат вручную и убедитесь, что он правильно зацепился в резьбе.

### Очистка резьбы

- Очистите всю резьбу при помощи очистителя резьбы (Thread Cleaner). Поворачивайте очиститель резьбы (Thread Cleaner) с перерывами, на половину оборота и назад, чтобы вычистить из резьбы возможные фрагменты.

## Поломка винта абатмента в имплантате

Просверлите при помощи фрагментарного сверла (Fragment Drill) выемку в фрагменте винта для винтового экстрактора (Screw Extractor).



### ШАГ 3

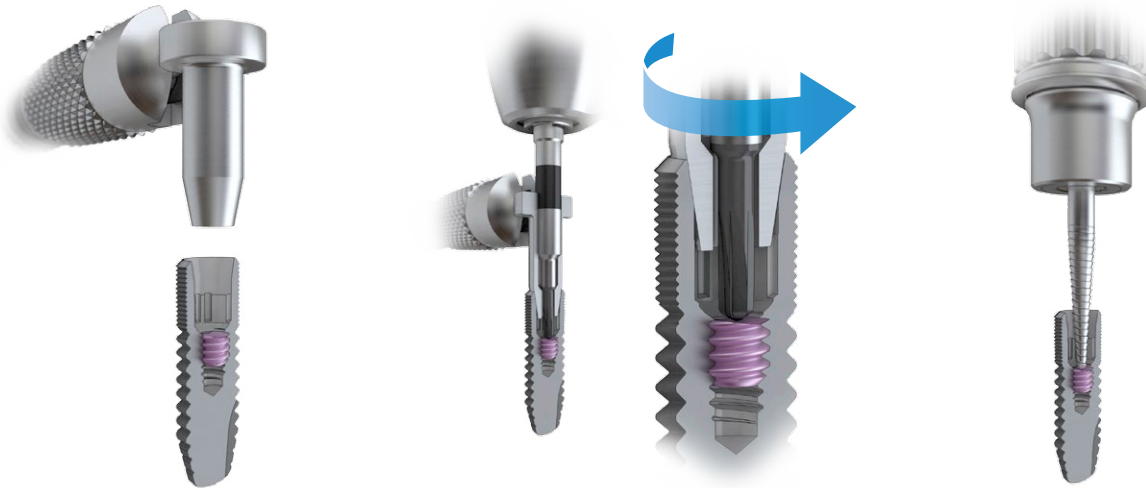

#### Присоединение, регулировка и вставка

- Присоедините, отрегулируйте и закрепите рукоятку для направляющего цилиндра (Guiding Cylinder Handle) на шаровом шарнире цилиндра направляющего EV (Guiding Cylinder EV).
- Вставьте цилиндр направляющий (Guiding Cylinder) в имплантат и крепко его держите.
- В течение всей процедуры цилиндр должен быть параллелен вертикальной оси имплантата.

#### Фрагментарное сверло (Fragment Drill)

- Присоедините фрагментарное сверло (Fragment Drill) к угловому наконечнику (угловой наконечник).
- **Сверлите против часовой стрелки** фрагментарным сверлом через цилиндр направляющий (Guiding Cylinder) при помощи **оборудования для сверления, настроенного на 1500 об./мин.**
- Выемка должна быть расположена в центре фрагмента винта.
- Сверлите с перерывами, в промежутках вычищайте возможные фрагменты.
- Осторожно просверлите в фрагменте винта полость на всю глубину. Сверлите до тех пор, пока верхний край черной метки не совпадет с верхним краем цилиндра.

#### Присоединение винтового экстрактора (Screw Extractor)

- Присоедините винтовой экстрактор (Screw Extractor) к рукоятке хирургической (Surgical Driver Handle).
- Винтовой экстрактор (Screw Extractor) должен быть правильно закреплен в рукоятке. Шестиугольная часть стержня должна быть полностью вставлена в рукоятку.



### Использование винтового экстрактора (Screw Extractor)

- Вручную вверните винтовой экстрактор (Screw Extractor) против часовой стрелки в фрагмент.
- Поверните против часовой стрелки, используя ключ динамометрический EV (Torque Wrench EV) в качестве ключа-трещотки.
- Все время давите на винтовой экстрактор (Screw Extractor).

**Примечание.** Если удалить фрагмент не удастся, переходите к шагу 4 — удалению имплантата.

### Присоединение очистителя резьбы (Thread Cleaner)

- Присоедините подходящий очиститель резьбы (Thread Cleaner) к рукоятке EV ортопедической (Restorative Driver Handle EV).
- Осторожно вставьте очиститель резьбы (Thread Cleaner) в имплантат вручную и убедитесь, что он правильно зацепился в резьбе.

### Очистка резьбы

- Очистите всю резьбу при помощи очистителя резьбы (Thread Cleaner). Поворачивайте очиститель резьбы (Thread Cleaner) с перерывами, на половину оборота и назад, чтобы вычистить из резьбы возможные фрагменты.

## Удаление имплантата дентального OsseoSpeed EV (OsseoSpeed® EV)

Если все прочие методы удаления частично или полностью интегрированного имплантата не помогают, остается только удалить имплантат при помощи трепанационного сверла.

Данную процедуру необходимо проводить при минимальной скорости и обильном промывании, открыв кость, чтобы было лучше видно.



### ШАГ 4

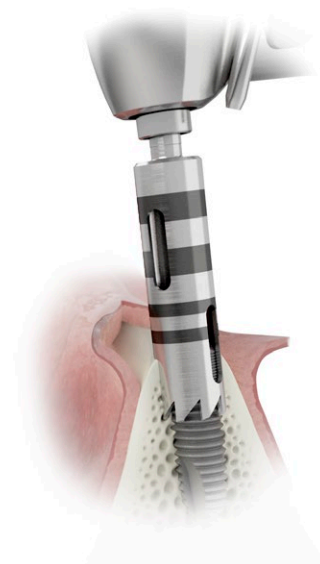
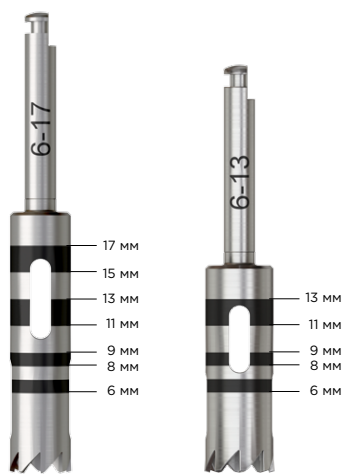

#### Трепанационное сверло (Trephine Drill)

- Маркировка: диаметр и длина.

#### Выбор трепанационного сверла (Trephine Drill)

- Выберите подходящее трепанационное сверло (Trephine Drill) и установите его в угловой наконечник (угловой наконечник 20:1).
- Сверлите при обильном промывании и минимальной скорости (не более 300 об./мин).
- Сверлите вдоль оси имплантата.

#### Использование трепанационного сверла (Trephine Drill)

- Можно нанести начальную бороздку на внешнюю поверхность имплантата при помощи бора или аналогичного инструмента в качестве направляющей для трепанационного сверла.
- Продолжайте сверлить, пока верхушка имплантата не достигнет нужной отметки глубины.
- Выньте имплантат пинцетом или другим подходящим инструментом.

## Удаление имплантата дентального OsseoSpeed TX (OsseoSpeed® TX)

Если все прочие методы удаления частично или полностью интегрированного имплантата не помогают, остается только трепанировать имплантат. Данную процедуру необходимо проводить при минимальной скорости и обильном промывании, открыв кость, чтобы было лучше видно.

Трепанационное сверло (Trepphine Drill) снабжено насечками, которые служат отметками глубины. См. рисунок ниже.



Трепанационные сверла (Trepphine Drill) 3.5, 4.0 и 5.0.

Для имплантата 4.5 используйте трепанационное сверло 5.0 (Trepphine Drill 5.0).

### ШАГ 4

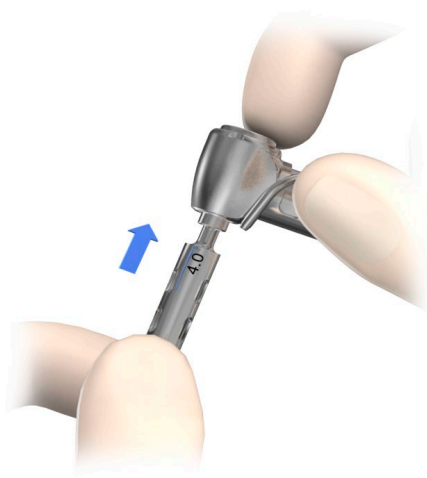

#### Трепанационное сверло (Trepphine Drill)

- Трепанационное сверло (Trepphine Drill) снабжено отметками глубины и диаметра.

#### Выбор трепанационного сверла (Trepphine Drill)

- Выберите подходящее трепанационное сверло и установите его в угловой наконечник.
- Сверлите при обильном промывании и минимальной скорости (не более 300 об./мин).
- Сверлите вдоль оси имплантата.

#### Использование трепанационного сверла (Trepphine Drill)

- Можно нанести начальную бороздку на внешнюю поверхность имплантата при помощи бора или аналогичного инструмента в качестве направляющей для трепанационного сверла.
- Продолжайте сверлить, пока верхушка имплантата не достигнет нужной отметки глубины.
- Выньте имплантат пинцетом или любым другим подходящим инструментом.

## Технологический процесс: поломка винта мостовидного протеза в абатменте

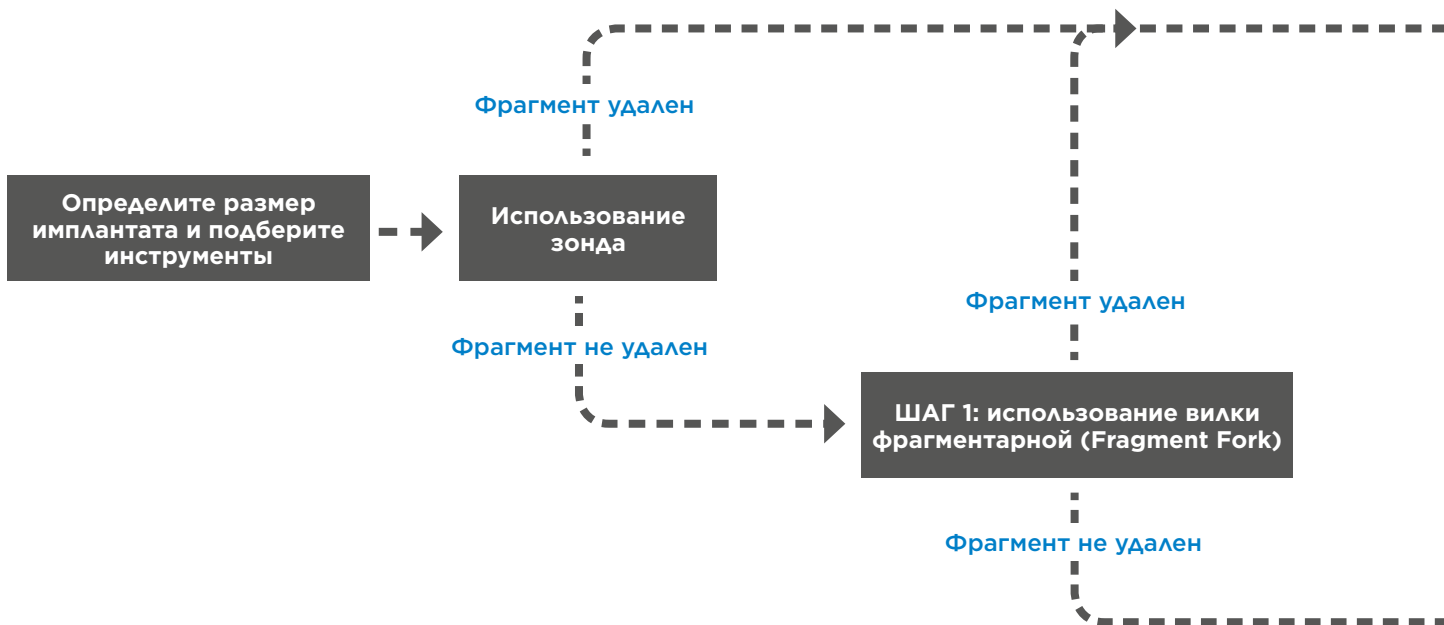



## протеза в абатменте

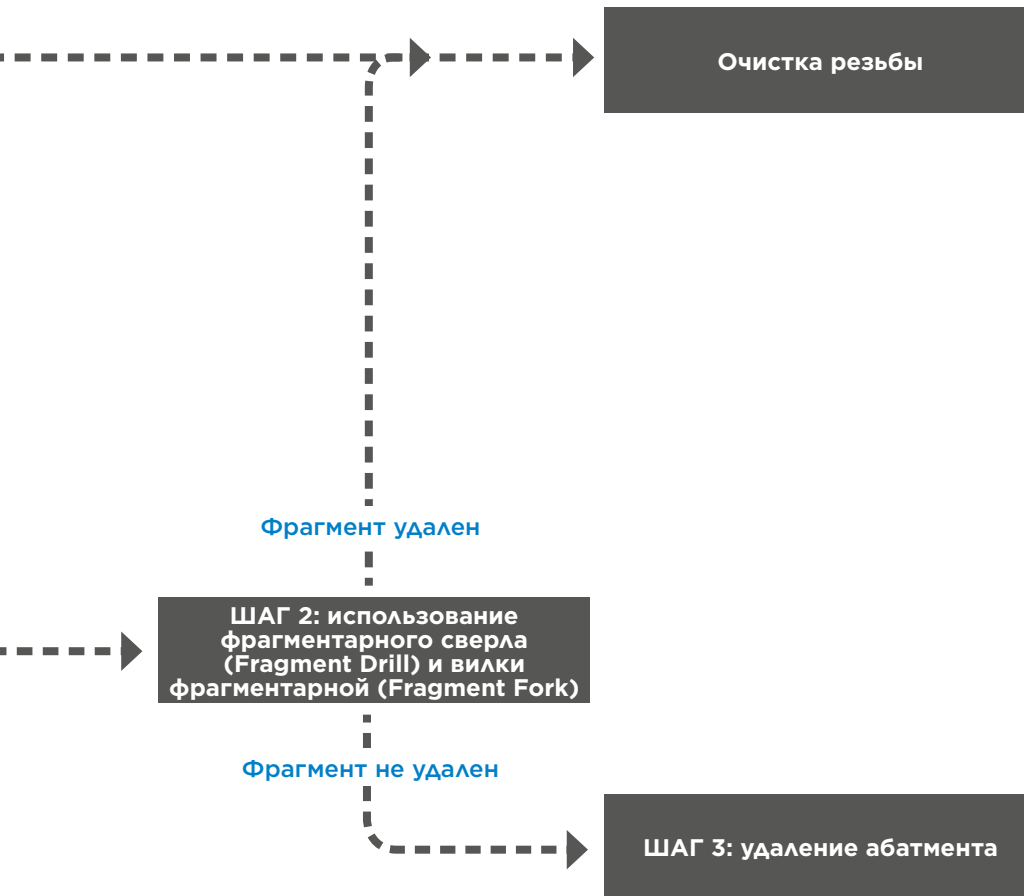

## Поломка винта мостовидного протеза в абатменте Уни (Uni Abutment)

Поломки винта случаются в абатментах из-за неблагоприятной нагрузки и внешних сил. Оставшиеся фрагменты винта можно извлечь при помощи вилок фрагментарных (Fragment Fork). Вилку фрагментарную (Fragment Fork) следует использовать против часовой стрелки. При использовании фрагментарной вилки резьба часто остается неповрежденной.

Ниже приведены пошаговые процедуры извлечения фрагмента винта мостовидного протеза из абатмента Уни EV (Uni Abutment EV).

Определите размер имплантата или абатмента и используйте соответствующие инструменты (см. таблицу совместимости на стр. 29).

Для начала оцените подвижность фрагмента при помощи острого зонда и попытайтесь удалить фрагмент винта из абатмента, повернув фрагмент винта против часовой стрелки.



### ШАГ 1



#### Присоединение и регулировка

- Присоедините, отрегулируйте и как следует закрепите рукоятку для направляющего цилиндра (Guiding Cylinder Handle) на шаровом шарнире цилиндра направляющего EV (Guiding Cylinder EV).

#### Размещение

- Разместите направляющий цилиндр на абатменте и крепко его держите.
- В течение всей процедуры цилиндр должен быть параллелен вертикальной оси абатмента.

#### Присоединение вилки фрагментарной (Fragment Fork)

- Присоедините вилку фрагментарную (Fragment Fork) к рукоятке EV ортопедической (Restorative Driver Handle EV).



### Использование вилки фрагментарной (Fragment Fork)

- Вручную поверните вилку фрагментарную (Fragment Fork) против часовой стрелки, нажимая на фрагмент винта через цилиндр направляющий (Guiding Cylinder).
- Ослабив фрагмент, продолжайте его откручивать.

**Примечание.** Если удалить фрагмент не удастся, переходите к шагу 2 с использованием фрагментарного сверла (Fragment Drill).

### Присоединение очистителя резьбы (Thread Cleaner)

- Присоедините подходящий очиститель резьбы (Thread Cleaner) к рукоятке EV ортопедической (Restorative Driver Handle EV).
- Осторожно вставьте очиститель резьбы в шахту винта вручную и убедитесь, что он правильно зацепился в резьбе.

### Очистка резьбы

- Очистите всю резьбу при помощи очистителя резьбы (Thread Cleaner). Поворачивайте очиститель резьбы (Thread Cleaner) с перерывами, на половину оборота и назад, чтобы вычистить из резьбы возможные фрагменты.

## Поломка винта мостовидного протеза в абатменте

Просверлите при помощи фрагментарного сверла (Fragment Drill) выемку в фрагменте винта для вилки фрагментарной (Fragment Fork).



### ШАГ 2



#### Присоединение и регулировка

- Присоедините, отрегулируйте и как следует закрепите рукоятку для направляющего цилиндра (Guiding Cylinder Handle) на шаровом шарнире цилиндра направляющего EV (Guiding Cylinder EV).

#### Размещение

- Разместите направляющий цилиндр на имплантате и крепко его держите.
- В течение всей процедуры цилиндр должен быть параллелен вертикальной оси абатмента.

#### Присоединение фрагментарного сверла (Fragment Drill)

- Присоедините фрагментарное сверло (Fragment Drill) к угловому наконечнику (угловой наконечник 20:1).
- **Сверлите против часовой стрелки** фрагментарным сверлом через направляющий цилиндр при помощи оборудования для сверления, настроенного на 1500 об./мин.
- Выемка должна быть расположена в центре фрагмента винта.
- Сверлите с перерывами, в промежутках вычищайте возможные фрагменты.
- Осторожно просверлите небольшую полость (выемку) в фрагменте винта.

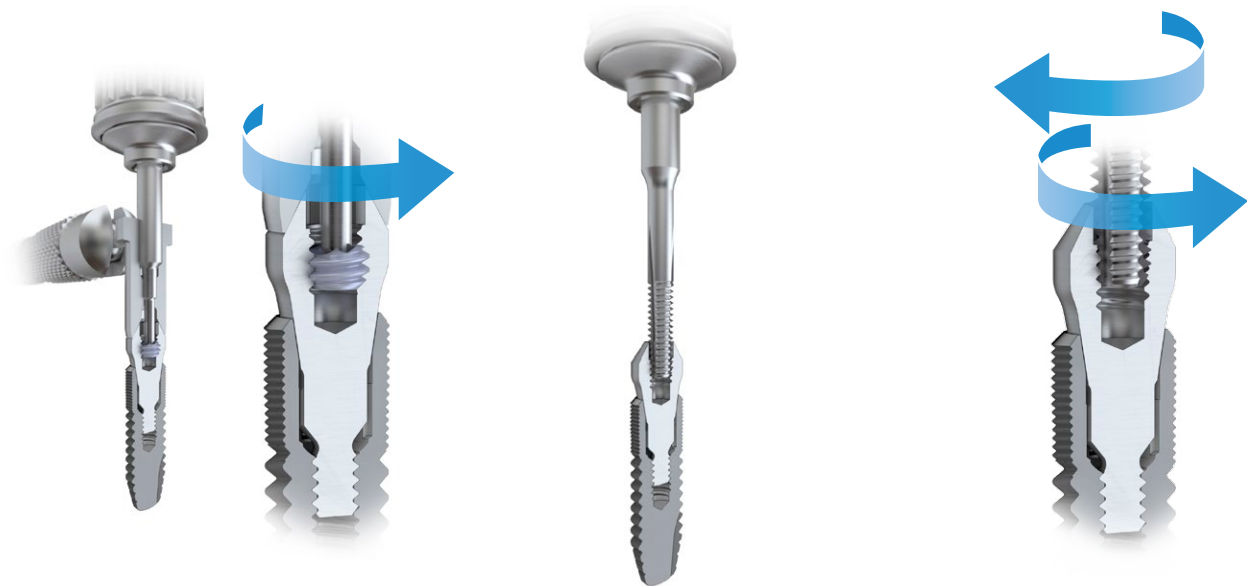

### Использование вилки фрагментарной (Fragment Fork)

- Присоедините вилку фрагментарную (Fragment Fork) к рукоятке EV ортопедической (Restorative Driver Handle EV).
- Вручную поверните вилку фрагментарную (Fragment Fork) против часовой стрелки, нажимая на фрагмент винта через цилиндр направляющий (Guiding Cylinder).
- Ослабив фрагмент, продолжайте его откручивать.
- Уберите направляющую и извлеките фрагмент пинцетом или аналогичным инструментом.

**Примечание.** Если удалить фрагмент не удастся, переходите к шагу 3 и удалите абатмент при помощи ключа для извлечения абатмента Уни EV (Rescue Driver Uni Abutment EV).

### Присоединение очистителя резьбы (Thread Cleaner)

- Присоедините подходящий очиститель резьбы (Thread Cleaner) к рукоятке EV ортопедической (Restorative Driver Handle EV).
- Осторожно вставьте очиститель резьбы в шахту винта вручную и убедитесь, что он правильно зацепился в резьбе.

### Очистка резьбы

- Очистите всю резьбу при помощи очистителя резьбы (Thread Cleaner). Поворачивайте очиститель резьбы (Thread Cleaner) с перерывами, на половину оборота и назад, чтобы вычистить из резьбы возможные фрагменты.

## Удаление абатмента Уни EV (Uni Abutment EV)

Используйте для удаления абатмента ключ для извлечения абатмента Уни EV (Rescue Driver Uni Abutment EV).



### ШАГ 3

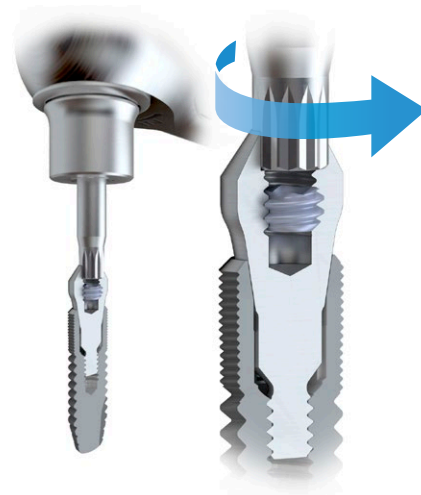

#### Ключ для извлечения абатмента Уни EV (Rescue Driver Uni Abutment EV)

- Используйте для удаления абатмента Уни EV (Uni Abutment EV) ключ для извлечения абатмента Уни EV (Rescue Driver Uni Abutment EV).

#### Присоединение

- Вставьте ключ для извлечения абатмента Уни EV (Rescue Driver Uni Abutment EV) в рукоятку хирургическую (Surgical Driver Handle) и в ключ до щелчка.
- Ключ должен быть правильно закреплен в рукоятке. Шестиугольная часть стержня должна быть полностью вставлена в рукоятку.
- Стрелка на головке ключа обозначает направление использования ключа. Используйте ключ в обратном направлении (OUT).



#### Использование ключа для извлечения абатмента Уни EV (Rescue Driver Uni Abutment EV)

- Используйте ключ динамометрический EV (Torque Wrench EV) в качестве ключа-трещотки, чтобы выкрутить абатмент.

**Примечание.** Вынуть имплантат при помощи ключа невозможно. Выньте имплантат пинцетом или любым другим подходящим инструментом.

## Удаление неповрежденных абатментов с бороздками для удаления

Абатменты для винтовой фиксации поставляются с бороздками для удаления, то есть абатменты Уни (UniAbutment) и вкладыши Cresco (Cresco Insert), входящие в систему Astra Tech Implant System, можно удалить при помощи инструмента для удаления M1.4 (Removal Tool M1.4).



### ШАГ 3

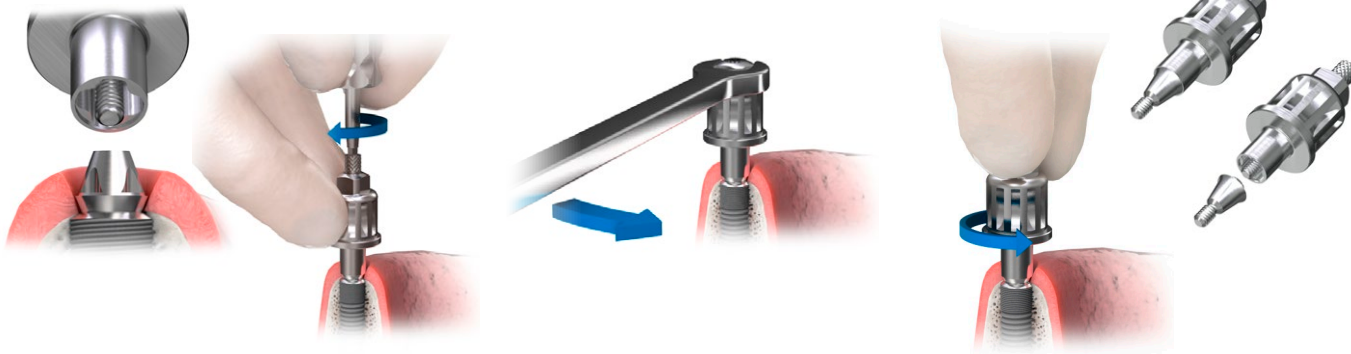

#### Инструмент для удаления M1.4 (Removal Tool M1.4)

- Разместите инструмент для удаления M1.4 (Removal Tool M1.4) на абатменте или вкладыше. Выступы на инструменте для удаления (Removal Tool) должны зацепиться с бороздками для удаления на абатменте или вкладыше.
- Затяните винт при помощи отвертки шестигранной (Hex Screwdriver).

#### Использование инструмента для удаления (Removal Tool)

- Возьмите рожковый ключ (Wrench) или рукоятку ортопедическую низкую (Restorative Driver Handle 4x4 low) с ключом динамометрическим EV (Torque Wrench EV) и соедините с инструментом для удаления (Removal Tool).
- Ослабьте абатмент, повернув его против часовой стрелки уверенным коротким движением.

#### Удаление

- Вручную открутите ослабленный абатмент.
- Чтобы отделить абатмент от инструмента для удаления (Removal Tool), ослабьте винт, и детали разделятся.

## Удаление неповрежденных абатментов из ассортимента EV без бороздок для удаления

Абатменты Уни (UniAbutment) без бороздок для удаления можно удалить при помощи адаптера для абатмента (Abutment Adapter). Этот инструмент также можно использовать для абатментов Уни (UniAbutment) и вкладышей Cresco (Cresco Insert) с бороздками для удаления.



### ШАГ 3

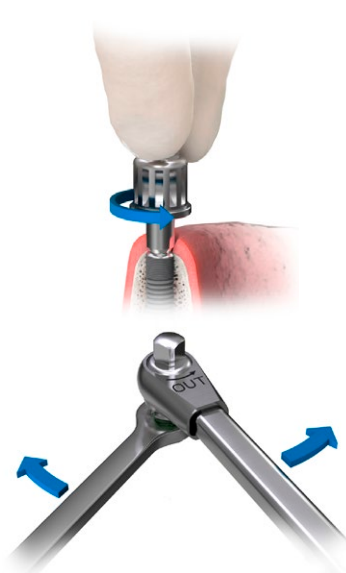
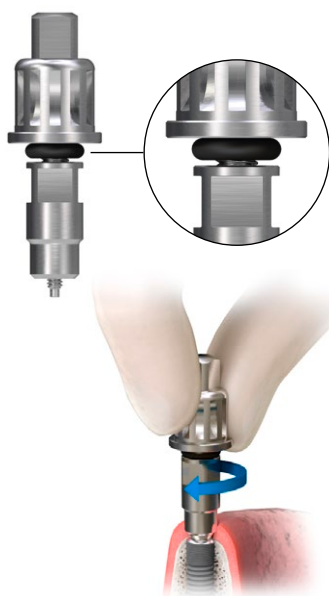

#### Подготовка адаптера для абатмента (Abutment Adapter)

- Немного отверните стопорную гайку адаптера, чтобы между O-образным кольцом и металлом появился зазор (1–2 мм).
- Установите адаптер на абатменте или вкладыше с легким нажимом пальцами, следя за тем, чтобы зазор сохранялся.

**Примечание.** Не сжимайте O-образное кольцо.

#### Использование ключей

- Захватите стопорную гайку рожковым ключом и прикрепите любой трещоточный ключ к головке адаптера в положении IN. Затяните/активируйте адаптер, сдвинув инструменты друг к другу.
- Затянув/активировав адаптер, освободите абатмент, повернув стопорную гайку сильным коротким движением ключа против часовой стрелки.

#### Освобождение абатмента

- Освободив абатмент, вручную открутите абатмент до конца.
- Отделите адаптер от абатмента при помощи рожкового ключа и любого трещоточного ключа в положении OUT. Ослабьте/деактивируйте адаптер, отодвинув инструменты друг от друга.



## Извлечение поврежденных абатментов

Хотя вышеописанные методы можно использовать для удаления сломанных абатментов Уни 20°/45° (UniAbutment 20°/45°) и вкладышей Cresco (Cresco Insert) с неповрежденной резьбой, в большинстве случаев целесообразнее использовать инструмент для извлечения абатмента Уни (UniAbutment Retriever). Инструмент для извлечения абатмента Уни (UniAbutment Retriever) также следует использовать для извлечения абатментов с поврежденной резьбой.

**Примечание.** Использование инструмента для извлечения абатмента (Abutment Retriever) для извлечения неповрежденных абатментов с неповрежденной резьбой приведет к повреждению резьбы во время извлечения абатмента, и абатмент придется заменить.



Инструмент для извлечения абатмента Уни (UniAbutment Retriever)

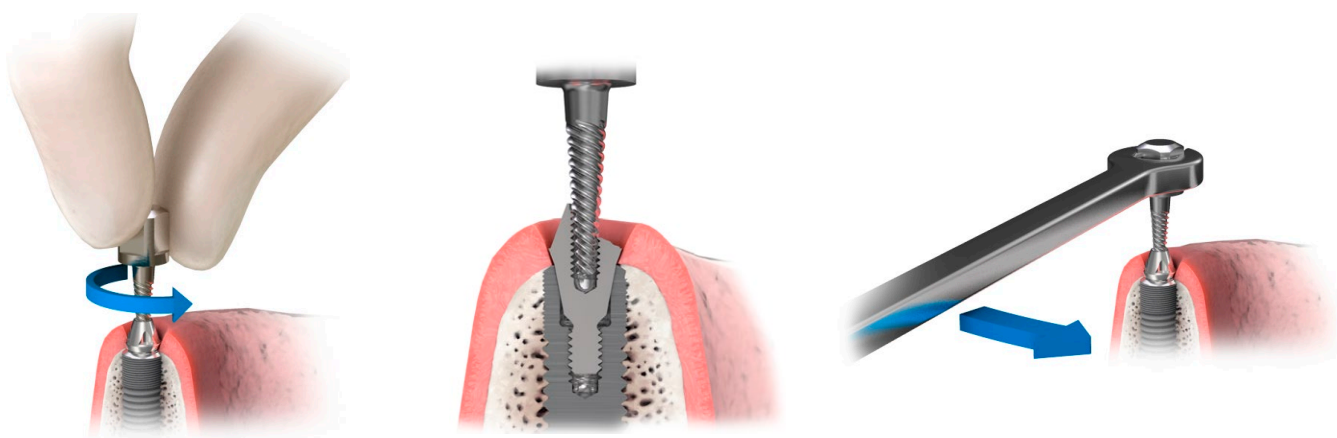

### Инструмент для извлечения абатмента Уни (UniAbutment Retriever)

- Вставьте инструмент для извлечения абатмента Уни (UniAbutment Retriever) в отверстие с резьбой абатмента и поверните против часовой стрелки, нажимая вниз, до фрикционной фиксации резьбы.

### Использование инструмента для извлечения абатмента Уни (UniAbutment Retriever)

- Иногда остается только небольшой участок шахты винта, и достичь фрикционной фиксации сложно. В таких случаях отрежьте или сошлифуйте кончик инструмента и попробуйте еще раз.

### Удаление

- Возьмите рожковый ключ (Wrench) или рукоятку ортопедическую низкую (Restorative Driver Handle 4x4 low) с ключом динамометрическим EV (Torque Wrench EV) и соедините с инструментом для извлечения абатмента Уни (UniAbutment Retriever). Продолжайте вращать против часовой стрелки, постоянно давя вниз, пока абатмент не ослабнет.
- Вручную выверните абатмент до конца.

## Извлечение поврежденных имплантатов

Для удаления поврежденных имплантатов или имплантатов с поврежденной внутренней резьбой, возможно, понадобится использовать другие инструменты, например инструмент для извлечения имплантата (Implant Retriever). Инструмент для извлечения имплантата (Implant Retriever) подходит для всех современных и устаревших серий имплантатов. Он плотно вставляется в область с резьбой и образует фрикционный зажим при повороте против часовой стрелки.

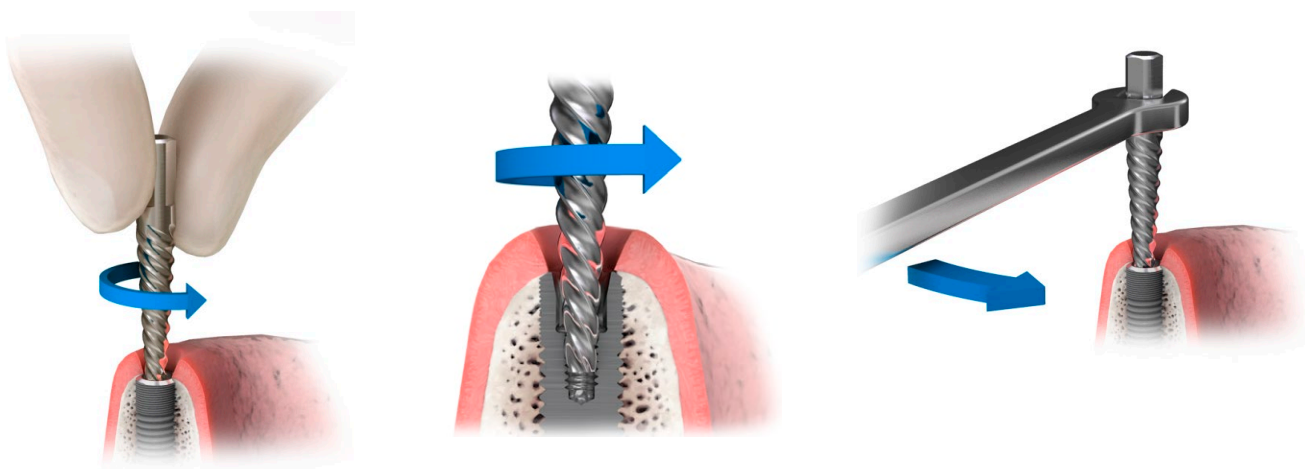

### Инструмент для извлечения имплантата (Implant Retriever)

- Вставьте инструмент для извлечения имплантата (Implant Retriever) в отверстие с резьбой имплантата и поверните против часовой стрелки, давя на инструмент для извлечения, пока он не зафиксируется.

### Использование инструмента для извлечения имплантата (Implant Retriever)

- Иногда остается только небольшой участок shaftы винта, и достичь фрикционной фиксации сложно. В таких случаях отрежьте или сошлифуйте кончик инструмента и попробуйте еще раз.

### Удаление

- Возьмите рожковый ключ (Wrench) или рукоятку ортопедическую низкую (Restorative Driver Handle 4x4 low) с ключом динамометрическим EV (Torque Wrench EV) и соедините с инструментом для извлечения имплантата (Implant Retriever). Продолжайте вращать, постоянно давя вниз, пока имплантат не начнет вращаться.
- Продолжайте до извлечения имплантата из кости.

# Ключ динамометрический EV (Torque Wrench EV): обращение

Динамометрический ключ используется с рукояткой в процедурах ремонта.



## Сборка

- Вставьте отвертку шестигранную EV (Hex Driver EV) или другое изделие/инструмент в рукоятку ортопедическую (Restorative Driver Handle) и затем в ключ до щелчка.

## Использование

- Придерживайте верхнюю часть рукоятки отвертки пальцем. Осторожно потяните рычаг динамометрического ключа по направлению стрелки до достижения нужного усилия фиксации.

**Примечание.** Рычаг динамометрического ключа не должен выходить за конец шкалы, поскольку это может привести к неточным показаниям усилия фиксации.

**Примечание.** Стрелка на головке ключа обозначает направление использования ключа.



## Разборка

- Снимите отвертку с ключа.
- Снимите головку, нажав пальцем на углубление (1) и осторожно потянув головку (2).

## Очистка и сушка

- Три отдельные детали теперь можно очистить при помощи воды и щетки. Дайте деталям высохнуть.

## Стерилизация

- Следуйте инструкции по применению производителя.

# Очистка и стерилизация

## Очистка и стерилизация перед использованием

Изделия и инструменты для процедур ремонта поставляются нестерильными. Перед использованием нестерильные изделия следует подвергнуть очистке и стерилизации.

Удалите остаточные ткани и осколки кости, погрузив использованные изделия в теплую воду (< 40 °C / 104 °F). Не используйте фиксирующие средства или горячую воду, поскольку это может повлиять на последующие результаты очистки. Изделия следует держать во влажной среде до начала следующего этапа.

**Примечание.** Одноразовые изделия использовать повторно нельзя.

Если очистка отложена больше чем на 120 минут, поместите устройства в ванночку с чистящим и дезинфицирующим раствором во избежание высыхания пятен и (или) осколков, крови и других загрязнений.

Рукоятку для направляющего цилиндра (Guiding Cylinder Handle) перед очисткой необходимо разобрать.

## Ручная процедура

Нанесите моющее средство neodisher MediClean forte (Dr. Weigert, Гамбург) или аналогичный раствор на все поверхности. Протрите внешнюю и, если применимо, внутреннюю поверхность изделия мягкой нейлоновой щеточкой до удаления видимых пятен и (или) осколков. Промойте внутренние каналы/полость чистящим раствором при помощи иглы для промывания, надетой на шприц. Проверьте, не осталось ли в каналах/полости пятен и (или) осколков. Оставьте изделия, за исключением сверл и лотков, в ультразвуковой ванночке с чистящим раствором минимум на десять минут. Промойте под чистой проточной водой до удаления всех следов чистящего раствора. Промойте внутренние каналы/полость водой при помощи иглы для промывания.

Приготовьте ванночку с раствором для дезинфекции инструментов ID212 (DÜRR SYSTEM-HYGIENE) или аналогичным дезинфицирующим раствором в соответствии с инструкциями производителя моющего средства. Полностью погрузите изделия на время, указанное производителем. Промойте внутренние каналы/полость минимум три раза при помощи иглы для промывания. Промойте под чистой проточной водой до удаления всех следов дезинфицирующего раствора. Промойте внутренние каналы/полость водой при помощи иглы для промывания.

Высушите изделия при помощи медицинского сжатого воздуха и протрите безворсовыми одноразовыми салфетками.

## Автоматическая процедура

Поместите инструменты в моющий дезинфектор — Vario TD или аналогичный — в соответствии с рекомендациями поставщика.

Пример моечной программы Vario TD:

- предварительное мытье, 20 °C;
- очистка с использованием моющего средства — neodisher MediClean forte (Dr. Weigert, Гамбург) или аналогичного раствора при 45–55 °C;
- нейтрализация;
- промежуточное промывание;
- дезинфекция, > 90 °C (желательно 93 °C), 5 минут;
- сушка.

## Осмотр и проверка функционирования

Выбрасывайте тупые или поврежденные изделия.

## Укладка перед стерилизацией

Тщательно высушите все изделия перед процессом стерилизации во избежание коррозии. Рекомендуется завернуть инструменты и другие изделия в пакет для стерилизации в соответствии с указаниями производителя упаковочного материала для стерилизации.

**Примечание.** В США: используйте одобренный FDA пакет для стерилизации и установите время сушки на 16 минут по окончании цикла стерилизации паром.

## Стерилизация

Стерилизация паром с предвакуумным циклом (134 °C / 275 °F в течение 3 минут).

## Хранение

Изделия должны храниться в оригинальных упаковках в сухом месте при комнатной температуре (18–25 °C / 64–77 °F). Используйте стерилизованные компоненты в течение временного периода, указанного производителем пакета для стерилизации.

**Примечание.** Следуйте инструкциям производителя по очистке угловых наконечников (Contra Angle) и ключа динамометрического EV (Torque Wrench EV) и уходу за ними.

# Каталог продукции Процедуры ремонта

Если необходимы сверла и другие инструменты, см. каталоги продукции для систем имплантатов Astra Tech Implant System EV и Astra Tech Implant System.



## Таблица совместимости

Определите размер имплантата или абатмента из ассортимента OsseoSpeed EV или OsseoSpeed TX.

Выберите подходящие инструменты.  
Артикулы приведены в таблице ниже.

### Система имплантатов Astra Tech Implant System® EV

	Имплантат дентальный OsseoSpeed EV (OsseoSpeed EV)					Имплантат дентальный OsseoSpeed Profile EV (OsseoSpeed Profile EV)		Абатмент Уни EV (Uni Abutment EV)
								
	3.0	3.6	4.2	4.8	5.4	P <sub>4.2</sub>	P <sub>4.8</sub>	
Вилка фрагментарная (Fragment Fork)	25856	25856	25857	25857	25857	25857	25857	25857
Фрагментарное сверло (Fragment Drill)	25858	25858	25859	25859	25859	25859	25859	25859
Винтовой экстрактор (Screw Extractor)	25860	25860	25861	25861	25861	25861	25861	Неприменимо
Очиститель резьбы (Thread Cleaner)	25862	25863	25864	25865	25865	25864	25865	25864
Трепанационное сверло (Trepine Drill)	25866	25867	25886 25868	25887 25869	25888 25870	25886 25868	25887 25869	Неприменимо
Ключ для извлечения абатмента Уни EV (Rescue Driver Uni Abutment EV)								25794

### Система имплантатов Astra Tech Implant System®

	Имплантат дентальный OsseoSpeed TX (OsseoSpeed TX)				Имплантат дентальный OsseoSpeed TX Profile (OsseoSpeed TX Profile)	Абатмент Уни EV 20°/45° (Uni Abutment 20°/45°)
						
	3.0	3.5	4.0	4.5 5.0	4,5/5,0	
Вилка фрагментарная (Fragment Fork)	25856	25856	25856	25857	25857	25856
Фрагментарное сверло (Fragment Drill)	25858	25858	25858	25859	25859	25858
Винтовой экстрактор (Screw Extractor)	25860	25860	25860	25861	25861	Неприменимо
Очиститель резьбы (Thread Cleaner)	25862	25863	25863	25865	25865	25862
Трепанационное сверло (Trepine Drill)	25866	22884	22885	22890	22890	Неприменимо
Инструмент для извлечения (Retriever)	22429	22192	22192	22192	22192	22429

## Инструменты для удаления/ извлечения фрагментов винта

Цилиндр направляющий EV (Guiding Cylinder EV)

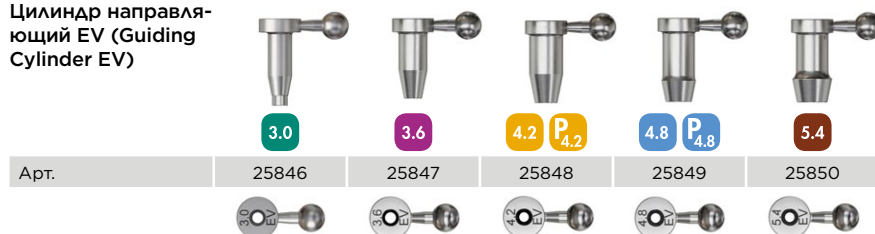

Арт.	25846	25847	25848	25849	25850
------	-------	-------	-------	-------	-------

Цилиндр направляющий EV (Guiding Cylinder EV)

Нержавеющая сталь, нестерильный, одноразовый.

- Служит для направления инструментов в центр фрагмента.
- Защищает внутреннюю резьбу имплантата.
- Маркирован диаметром и буквами «EV».
- Используйте с рукояткой для направляющего цилиндра (Guiding Cylinder Handle) и фрагментарным сверлом (Fragment Drill) или вилкой фрагментарной (Fragment Fork) при работе с имплантатами дентальными OsseoSpeed EV (OsseoSpeed EV).

Цилиндр направляющий EV для абатмента Уни (Guiding Cylinder EV Uni Abutment)

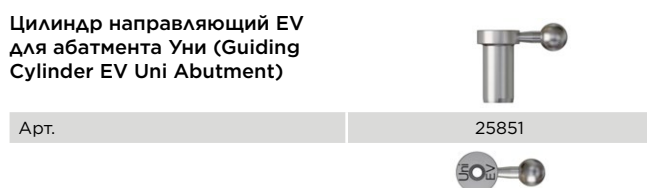

Арт.	25851
------	-------

Цилиндр направляющий EV для абатмента Уни (Guiding Cylinder EV Uni Abutment)

Нержавеющая сталь, нестерильный, одноразовый.

- Служит для направления инструментов в центр фрагмента.
- Защищает внутреннюю резьбу абатмента.
- Маркирован диаметром и буквами «EV».
- Используйте с рукояткой для направляющего цилиндра (Guiding Cylinder Handle) и фрагментарным сверлом (Fragment Drill) или вилкой фрагментарной (Fragment Fork) для абатмента Уни EV (Uni Abutment EV) при работе с системой имплантатов Astra Tech Implant System EV.

Рукоятка для направляющего цилиндра (Guiding Cylinder Handle)



Арт.	
------	--

Рукоятка для направляющего цилиндра (Guiding Cylinder Handle)

Нержавеющая сталь, нестерильная.

- регулируемая рукоятка для цилиндров направляющих (Guiding Cylinder).

Цилиндр направляющий TX (Guiding Cylinder TX)

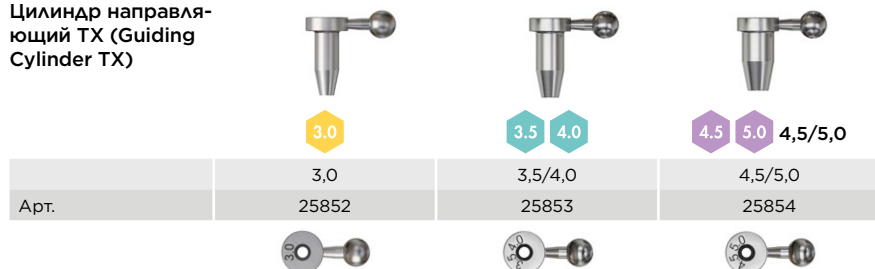

Арт.	25852	25853	25854
------	-------	-------	-------

Цилиндр направляющий TX (Guiding Cylinder TX)

Нержавеющая сталь, нестерильный, одноразовый.

- Служит для направления инструментов в центр фрагмента.
- Защищает внутреннюю резьбу имплантата.
- Маркирован диаметром.
- Используйте с рукояткой для направляющего цилиндра (Guiding Cylinder Handle) и фрагментарным сверлом (Fragment Drill) или вилкой фрагментарной (Fragment Fork) при работе с имплантатами дентальными OsseoSpeed TX (OsseoSpeed TX).

Цилиндр направляющий для абатмента Уни 20°/45° (Guiding Cylinder UniAbutment 20°/45°)



Арт.		
------	--	--

Цилиндр направляющий для абатмента Уни (Guiding Cylinder UniAbutment 20°/45°)

Нержавеющая сталь, нестерильный, одноразовый.

- Служит для направления инструментов в центр фрагмента.
- Защищает внутреннюю резьбу абатмента.
- Маркирован диаметром и буквами «TX».
- Используйте с рукояткой для направляющего цилиндра (Guiding Cylinder Handle) и направляющим фрагментарным сверлом (Guiding Fragment Drill) или фрагментарной вилкой (Fragment Fork) для абатмента Уни 20°/45° (UniAbutment 20°/45°) при работе с системой имплантатов Astra Tech Implant System.



**Вилка фрагментарная (Fragment Fork)**

Карбид вольфрама, нестерильная, одноразовая.

- Используется для извлечения фрагментов сломанных винтов абатмента и мостовидного протеза.
- Только для ручного использования.
- Поверните вилку фрагментарную (Fragment Fork) против часовой стрелки.
- Маркирована размером резьбы.
- Используйте с рукояткой EV ортопедической (Restorative Driver Handle EV).

**Примечание.** Только для ручного использования.

**Вилка фрагментарная (Fragment Fork)**



Ø	0,8	1,0
Арт.	25856	25857



	Тонкая	Широкая
Ø	1,0	1,4
Арт.	22122	22632

**Фрагментарное сверло (Fragment Drill)**

Стержень: нержавеющая сталь.  
Режущая часть: карбид вольфрама.  
Карбид вольфрама, нестерильное, одноразовое.

- Используется для сверления выемки в фрагменте винта абатмента или мостовидного протеза.
- Сверлите против часовой стрелки.
- Маркировано диаметром.

**Фрагментарное сверло (Fragment Drill)**



Ø	0,8	1,0
Арт.	25858	25859

**Винтовой экстрактор (Screw Extractor)**

Нержавеющая сталь, нестерильный, одноразовый.

- Используется для извлечения фрагментов винта абатмента.
- Поверните винтовой экстрактор против часовой стрелки.
- Маркирован диаметром.
- Используйте с рукояткой EV хирургической (Surgical Driver Handle EV).

**Примечание.** Только для ручного использования.

**Винтовой экстрактор (Screw Extractor)**



Ø	0,8	1,0
Арт.	25860	25861



## Инструменты для очистки внутренней резьбы

### Очиститель резьбы (Thread Cleaner)



	M1.4	M1.6	M1.8	M2.0
Арт.	25862	25863	25864	25865

### Очиститель резьбы (Thread Cleaner)

Нержавеющая сталь, нестерильный, одноразовый.

- Используется для очистки резьбы внутри имплантата/абатмента.
- Маркирован размером резьбы.
- Используйте с рукояткой EV ортопедической (Restorative Driver Handle EV).

**Примечание.** Только для ручного использования.

## Инструменты для удаления/извлечения абатментов

### Ключ для извлечения абатмента Уни EV (Rescue Driver Uni Abutment EV)



Арт.	25794
------	-------

### Ключ для извлечения абатмента Уни EV (Rescue Driver Uni Abutment EV)

Нержавеющая сталь, нестерильный.

- Используется для извлечения абатмента Уни EV (Uni Abutment EV).

### Инструмент для удаления M1.4 (Removal Tool M1.4)



	Короткий	Длинный
Длина (мм)	18	30
Арт.	24021	24037

### Инструмент для удаления M1.4 (Removal Tool M1.4)

Нержавеющая сталь, нестерильный.

- Для удаления абатментов Уни (UniAbutment) 20° и 45° с бороздками и вкладышей Cresco (Cresco Insert) 20° и 45°.
- Используется вместе с ключом-трещоткой (Ratchet Wrench) / ключом динамометрическим (Torque Wrench) / ключом хирургическим (Surgical Wrench) или ключом (Wrench) (22124).

### Адаптер для абатмента (Abutment Adapter)



	Короткий	Длинный
Длина (мм)	25	35
Арт.	24424	24370

### Адаптер для абатмента (Abutment Adapter)

Нержавеющая сталь, нестерильный.

- Для удаления абатментов Уни (UniAbutment) 20° и 45° без бороздок.
- Используется вместе с ключом-трещоткой (Ratchet Wrench) / ключом динамометрическим (Torque Wrench) / ключом хирургическим (Surgical Wrench) или ключом (Wrench) (22124).

# Инструменты для удаления/извлечения имплантатов

## Трепанационное сверло (Trephine Drill)

Нержавеющая сталь, нестерильное, одноразовое.

- Используется для извлечения частично или полностью интегрированных имплантатов Дентальных OsseoSpeed EV (OsseoSpeed EV).
- Маркировано диаметром и длиной.

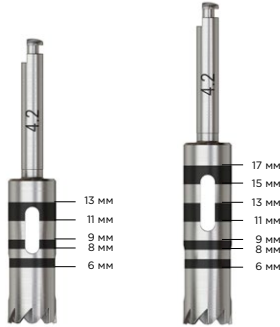

## Трепанационное сверло (Trephine Drill)

Нержавеющая сталь, нестерильное.

- Используется для извлечения частично или полностью интегрированных имплантатов.
- Маркировано диаметром и длиной.

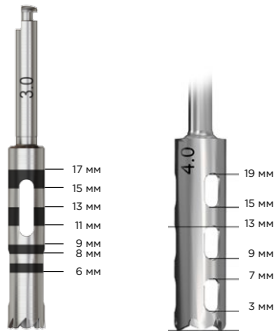

## Инструмент для извлечения абатмента (Abutment Retriever)

Нержавеющая сталь, нестерильный, одноразовый.

- Используется вместе с ключом (Wrench).

## Инструмент для извлечения имплантата (Implant Retriever)

Нержавеющая сталь, нестерильный, одноразовый.

- Используется вместе с ключом (Wrench).

## Трепанационное сверло (Trephine Drill)



	3.0*	3.6	4.2 P <sub>4,2</sub>	4.2 P <sub>4,2</sub>	4.8 P <sub>4,8</sub>	4.8 P <sub>4,8</sub>	5.4	5.4
Длина (мм)	6-17 мм	6-17 мм	6-13 мм	6-17 мм	6-13 мм	6-17 мм	6-13 мм	6-17 мм
Внутренний Ø (мм)	3,2	3,8	4,4	4,4	5,0	5,0	5,6	5,6
Внешний Ø (мм)	4,0	4,6	5,2	5,2	5,8	5,8	6,4	6,4
Арт.	25866	25867	25886	25868	25887	25869	25888	25870

\* Примечание. Одно одноразовое сверло для всех имплантатов 3,0.

## Трепанационное сверло (Trephine Drill)



	3.0*	3.5	4.0	4.5 5.0 4,5/5,0
Длина (мм)	6-17 мм	3,5	4,0	5,0
Внутренний Ø (мм)	3,2	3,65	4,2	5,15
Внешний Ø (мм)	4,0	4,5	5,1	6,15
Арт.	25866	22884	22885	22890

\* Примечание. Одно одноразовое сверло для всех имплантатов 3,0.

## Инструмент для извлечения абатмента (Abutment Retriever)



Арт.	22429
------	-------

## Инструмент для извлечения имплантата (Implant Retriever)



Арт.	22192
------	-------

## Общие инструменты

### Ключ динамометрический EV (Torque Wrench EV)



Арт.	25774
------	-------

### Рукоятка для динамометрического ключа EV хирургическая (Torque Wrench EV, Surgical Driver Handle)



Ø (мм)	8,9
Длина (мм)	15,3
Арт.	25775

### Рукоятка для динамометрического ключа EV ортопедическая (Torque Wrench EV, Restorative Driver Handle)



Ø (мм)	8,9	8,9
Длина (мм)	15,5	11,5
Арт.	25776	25777

### Рукоятка для динамометрического ключа EV ортопедическая низкая (Torque Wrench EV, Restorative Driver Handle 4x4 Low)



Ø (мм)	8,9
Длина (мм)	9,7
Арт.	25730

### Ключ динамометрический EV (Torque Wrench EV)

Нержавеющая сталь, нестерильный.

- Используйте с рукояткой (Driver Handle).

Рукоятка для динамометрического ключа EV хирургическая (Torque Wrench EV, Surgical Driver Handle)  
Нержавеющая сталь, нестерильная.

Рукоятка для динамометрического ключа EV ортопедическая низкая (Torque Wrench EV, Restorative Driver Handle 4x4 Low)

Нержавеющая сталь, нестерильная.

### Отвертка шестигранная ручная EV (Hex Driver EV Manual)



	Короткая	Средняя	Длинная
Общая длина (мм)	20	31	38
Арт.	25771	25772	25773

### Отвертка шестигранная ручная EV (Hex Driver EV Manual)

Нержавеющая сталь, нестерильная.

### Ключ (Wrench)









Арт.	22124
------	-------

### Ключ (Wrench)

Титан, нестерильный.

- Используется с адаптером и (или) инструментом для извлечения.

## Информация о символах на этикетках и инструкции по применению

СИМВОЛ	Текст
 Date of manufacture	Дата производства.
	Официальный производитель.
 Use by	Срок годности
<b>STERILE R</b>	Стерилизация облучением.
<b>Rx Only</b>	<b>Внимание!</b> В соответствии с федеральным законодательством (США) допускается продажа данного изделия только стоматологам и врачам или по их заказу.
 Single use	Только одноразовое использование.
 Do not re-sterilize	Повторная стерилизация запрещена.
	ГОСТ — система сертификации качества в Российской Федерации.

СИМВОЛ	Текст
	Изделия Astra Tech Implant System® имеют маркировку CE и соответствуют требованиям директивы по медицинскому оборудованию.
 Do not use if package is damaged	Не используйте, если упаковка повреждена.
 For instructions for use and symbols glossary refer to <a href="http://ifu.dentsplysirona.com">ifu.dentsplysirona.com</a>	См. инструкции по применению*.
	См. инструкции по применению.
<b>LOT</b>	Номер ЛОТА/ПАРТИИ.
<b>REF</b>	Артикул.
	Включает артикульный номер (номер GTIN), номер лота и количество.

\* Для чтения файлов в формате PDF необходима программа Adobe Reader, доступная бесплатно по адресу [get.adobe.com/reader](http://get.adobe.com/reader).

## Указатель

## По порядку артикулов

Арт.		стр.
22122	Вилка фрагментарная, тонкая (Fragment Fork, Thin) .....	32
22124	Ключ (Wrench) .....	35
22192	Инструмент для извлечения имплантата (Implant Retriever) .....	34
22429	Инструмент для извлечения абатмента (Abutment Retriever) .....	34
22632	Вилка фрагментарная, широкая (Fragment Fork, Wide) .....	32
22884	Трепанационное сверло 3.5 (Trepine Drill 3.5) .....	34
22885	Трепанационное сверло 4.0 (Trepine Drill 4.0) .....	34
22890	Трепанационное сверло 5.0 (Trepine Drill 5.0) .....	34
24021	Инструмент для удаления M1.4 (Removal Tool M1.4), короткий .....	33
24037	Инструмент для удаления M1.4 (Removal Tool M1.4), длинный .....	33
24370	Адаптер для абатмента (Abutment Adapter), длинный .....	33
24424	Адаптер для абатмента (Abutment Adapter), короткий .....	33
25730	Рукоятка для динамометрического ключа EV ортопедическая низкая (Torque Wrench EV, Restorative Driver Handle 4x4 Low) .....	35
25771	Отвертка шестигранная EV (Hex Driver EV), короткая ручная .....	35
25772	Отвертка шестигранная EV (Hex Driver EV), средняя ручная .....	35
25773	Отвертка шестигранная EV (Hex Driver EV), длинная ручная .....	35
25774	Ключ динамометрический EV (Torque Wrench EV) .....	35
25775	Рукоятка для динамометрического ключа EV хирургическая (Torque Wrench EV, Surgical Driver Handle) .....	35
25776	Рукоятка для динамометрического ключа EV ортопедическая (Torque Wrench EV, Restorative Driver Handle) .....	35
25777	Рукоятка для динамометрического ключа EV ортопедическая (Torque Wrench EV, Restorative Driver Handle) .....	35
25794	Ключ для извлечения абатмента Уни EV (Rescue Driver UniAbutment EV) .....	33
25846	Цилиндр направляющий EV 3.0 (Guiding Cylinder EV 3.0) .....	31
25847	Цилиндр направляющий EV 3.6 (Guiding Cylinder EV 3.6) .....	31
25848	Цилиндр направляющий EV 4.2 (Guiding Cylinder EV 4.2) .....	31
25849	Цилиндр направляющий EV 4.8 (Guiding Cylinder EV 4.8) .....	31
25850	Цилиндр направляющий EV 5.4 (Guiding Cylinder EV 5.4) .....	31
25851	Цилиндр направляющий EV для абатмента Уни (Guiding Cylinder EV Uni Abutment) .....	31
25852	Цилиндр направляющий 3.0 (Guiding Cylinder 3.0) .....	31
25853	Цилиндр направляющий 3.5/4.0 (Guiding Cylinder 3.5/4.0) .....	31
25854	Цилиндр направляющий 4.5/5.0 (Guiding Cylinder 4.5/5.0) .....	31
25855	Рукоятка для направляющего цилиндра (Guiding Cylinder Handle) ...	31
25856	Вилка фрагментарная Ø0.8 (Fragment Fork Ø0.8) .....	32
25857	Вилка фрагментарная Ø1.0 (Fragment Fork Ø1.0) .....	32
25858	Фрагментарное сверло Ø0.8 (Fragment Drill Ø0.8) .....	32
25859	Фрагментарное сверло Ø1.0 (Fragment Drill Ø1.0) .....	32
25860	Винтовой экстрактор Ø0.8 (Screw Extractor Ø0.8) .....	32
25861	Винтовой экстрактор Ø1.0 (Screw Extractor Ø1.0) .....	32
25862	Очиститель резьбы M1.4 (Thread Cleaner M1.4) .....	33
25863	Очиститель резьбы M1.6 (Thread Cleaner M1.6) .....	33
25864	Очиститель резьбы M1.8 (Thread Cleaner M1.8) .....	33
25865	Очиститель резьбы M2.0 (Thread Cleaner M2.0) .....	33
25866	Трепанационное сверло 3.0, 6-17 мм (Trepine Drill 3.0, 6-17 mm) ...	34
25867	Трепанационное сверло 3.6, 6-17 мм (Trepine Drill 3.6, 6-17 mm) ...	34
25868	Трепанационное сверло 4.2, 6-17 мм (Trepine Drill 4.2, 6-17 mm) ...	34
25869	Трепанационное сверло 4.8, 6-17 мм (Trepine Drill 4.8, 6-17 mm) ...	34
25870	Трепанационное сверло 5.4, 6-17 мм (Trepine Drill 5.4, 6-17 mm) ...	34
25884	Цилиндр направляющий для абатмента Уни 20° (Guiding Cylinder UniAbutment 20°) .....	32
25885	Цилиндр направляющий для абатмента Уни 45° (Guiding Cylinder UniAbutment 45°) .....	32
25886	Трепанационное сверло 4.2, 6-13 мм (Trepine Drill 4.2, 6-13 mm) ...	34
25887	Трепанационное сверло 4.8, 6-13 мм (Trepine Drill 4.8, 6-13 mm) ...	34
25888	Трепанационное сверло 5.4, 6-13 мм (Trepine Drill 5.4, 6-13 mm) ...	34

## В алфавитном порядке

Арт.		стр.
24370	Адаптер для абатмента (Abutment Adapter), длинный .....	33
24424	Адаптер для абатмента (Abutment Adapter), короткий .....	33
22429	Инструмент для извлечения абатмента (Abutment Retriever) .....	34
25856	Вилка фрагментарная Ø0.8 (Fragment Fork Ø0.8) .....	32
25857	Вилка фрагментарная Ø1.0 (Fragment Fork Ø1.0) .....	32
22122	Вилка фрагментарная, тонкая (Fragment Fork, Thin) .....	32
22632	Вилка фрагментарная, широкая (Fragment Fork, Wide) .....	32
25858	Фрагментарное сверло Ø0.8 (Fragment Drill Ø0.8) .....	32
25859	Фрагментарное сверло Ø1.0 (Fragment Drill Ø1.0) .....	32
25852	Цилиндр направляющий 3.0 (Guiding Cylinder 3.0) .....	31
25853	Цилиндр направляющий 3.5/4.0 (Guiding Cylinder 3.5/4.0) .....	31
25854	Цилиндр направляющий 4.5/5.0 (Guiding Cylinder 4.5/5.0) .....	31
25846	Цилиндр направляющий EV 3.0 (Guiding Cylinder EV 3.0) .....	31
25847	Цилиндр направляющий EV 3.6 (Guiding Cylinder EV 3.6) .....	31
25848	Цилиндр направляющий EV 4.2 (Guiding Cylinder EV 4.2) .....	31
25849	Цилиндр направляющий EV 4.8 (Guiding Cylinder EV 4.8) .....	31
25850	Цилиндр направляющий EV 5.4 (Guiding Cylinder EV 5.4) .....	31
25851	Цилиндр направляющий EV для абатмента Уни (Guiding Cylinder EV Uni Abutment) .....	31
25855	Рукоятка для направляющего цилиндра (Guiding Cylinder Handle) ...	31
25884	Цилиндр направляющий для абатмента Уни 20° (Guiding Cylinder UniAbutment 20°) .....	32
25885	Цилиндр направляющий для абатмента Уни 45° (Guiding Cylinder UniAbutment 45°) .....	32
25771	Отвертка шестигранная EV (Hex Driver EV), короткая ручная .....	35
25772	Отвертка шестигранная EV (Hex Driver EV), средняя ручная .....	35
25773	Отвертка шестигранная EV (Hex Driver EV), длинная ручная .....	35
22192	Инструмент для извлечения имплантата (Implant Retriever) .....	34
24021	Инструмент для удаления M1.4 (Removal Tool M1.4), короткий .....	33
24037	Инструмент для удаления M1.4 (Removal Tool M1.4), длинный .....	33
25794	Ключ для извлечения абатмента Уни EV (Rescue Driver UniAbutment EV) .....	33
25860	Винтовой экстрактор Ø0.8 (Screw Extractor Ø0.8) .....	32
25861	Винтовой экстрактор Ø1.0 (Screw Extractor Ø1.0) .....	32
25862	Очиститель резьбы M1.4 (Thread Cleaner M1.4) .....	33
25863	Очиститель резьбы M1.6 (Thread Cleaner M1.6) .....	33
25864	Очиститель резьбы M1.8 (Thread Cleaner M1.8) .....	33
25865	Очиститель резьбы M2.0 (Thread Cleaner M2.0) .....	33
25774	Ключ динамометрический EV (Torque Wrench EV) .....	35
25776	Рукоятка для динамометрического ключа EV ортопедическая (Torque Wrench EV, Restorative Driver Handle) .....	35
25777	Рукоятка для динамометрического ключа EV ортопедическая (Torque Wrench EV, Restorative Driver Handle) .....	35
25730	Рукоятка для динамометрического ключа EV ортопедическая низкая (Torque Wrench EV, Restorative Driver Handle 4x4 Low) .....	35
25775	Рукоятка для динамометрического ключа EV хирургическая (Torque Wrench EV, Surgical Driver Handle) .....	35
25866	Трепанационное сверло 3.0, 6-17 мм (Trepine Drill 3.0, 6-17 mm) ...	34
22884	Трепанационное сверло 3.5 (Trepine Drill 3.5) .....	34
25867	Трепанационное сверло 3.6, 6-17 мм (Trepine Drill 3.6, 6-17 mm) ...	34
22885	Трепанационное сверло 4.0 (Trepine Drill 4.0) .....	34
25886	Трепанационное сверло 4.2, 6-13 мм (Trepine Drill 4.2, 6-13 mm) ...	34
25868	Трепанационное сверло 4.2, 6-17 мм (Trepine Drill 4.2, 6-17 mm) ...	34
25887	Трепанационное сверло 4.8, 6-13 мм (Trepine Drill 4.8, 6-13 mm) ...	34
25869	Трепанационное сверло 4.8, 6-17 мм (Trepine Drill 4.8, 6-17 mm) ...	34
22890	Трепанационное сверло 5.0 (Trepine Drill 5.0) .....	34
25888	Трепанационное сверло 5.4, 6-13 мм (Trepine Drill 5.4, 6-13 mm) ...	34
25870	Трепанационное сверло 5.4, 6-17 мм (Trepine Drill 5.4, 6-17 mm) ...	34
22124	Ключ (Wrench) .....	35





## О компании Dentsply Sirona Implants

Компания Dentsply Sirona Implants предлагает широчайший ассортимент решений для всех этапов лечения с помощью имплантатов, в том числе системы имплантатов Ankylos®, Astra Tech Implant System® и Xive®, цифровые технологии, такие как Atlantis® — высокоиндивидуализированные CAD/CAM-решения — и навигационная хирургия Siplant®, решения по восстановительному лечению Symbios® и программы повышения квалификации и развития бизнеса, такие как STEPPS™. Dentsply Sirona Implants — надежный партнер специалистов в области стоматологии, дающий возможность добиваться предсказуемых и долговечных результатов дентальной имплантации и улучшать качество жизни пациентов.

## О компании Dentsply Sirona

Dentsply Sirona — крупнейший мировой производитель профессиональных стоматологических материалов и технологий, который уже более 130 лет внедряет инновации и оказывает услуги стоматологам и пациентам по всему миру. Dentsply Sirona разрабатывает, производит и продает полную линейку решений, включая стоматологическую продукцию и продукцию для гигиены полости рта, а также другие расходные медицинские устройства из обширного ассортимента брендов мирового уровня. Изделия Dentsply Sirona под маркой The Dental Solutions Company™ — это инновационные эффективные решения для более качественного, безопасного и быстрого лечения зубов. Общемировая штаб-квартира Dentsply Sirona находится в Йорке (Пенсильвания, США), а международная штаб-квартира — в Зальцбурге (Австрия). Акции компании представлены на американской бирже NASDAQ под кодом XRAY.

Дополнительную информацию о компании Dentsply Sirona и ее продукции см. на сайте [www.dentsplysirona.com](http://www.dentsplysirona.com).